

4WD不整地フォークリフト MUDMAX

Four-wheel Drive Rough Terrain Forklift
2.5トン / 3.0トン / 3.5トン / 5.0トン

オフロード法
適合エンジン搭載
EU StageV / Tier 4f

Smart.
電子制御油圧システム

Safety.
先進の安全性

Powerful.
高効率エンジン



マッドマックス フォークリフトは、すべてのステージであなたと共にあります
お客様のご要望に応える、科学的で信頼性の高いソリューションです

EU・北米市場において 2000台の販売実績 (2.5トン・2019-2021)

Clean.

クボタ製環境対応エンジン

オフロード法適合の最新エンジン搭載

水冷4気筒ターボディーゼルエンジン 蓄熱を抑制するデュアルエアフィルター

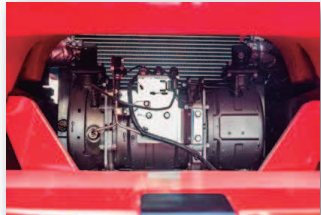

Easy.

わかりやすい操作パネル

Tough.

優れた走破性能を装備

荷重に強いレベル3 Bマスト採用
前方視界が広いキャビンフレーム
足が滑りにくいステップ
軽快な新ステアリングホイール
操作性の良いレバー式
開閉が容易なコンパートメント

揺動式ステアアクスルとワイドで深いラグのスレッドタイヤを装着、ワンタッチ 2WD⇔4WD切替

揺動式ステアアクスル

ワイド&深ラグ スレッドタイヤ

静油圧式トランスミッション

ワンタッチ 2WD⇔4WD 切替スイッチ

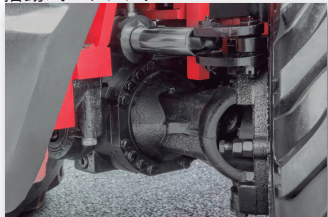

優れた操作性、メンテナンス性を実現し、作業者の疲労を軽減します。

湿式ブレーキシステム

集中ヒューズボックス

速度切替スイッチ(前進3段)

ワンタッチ マニュアルデフロック スイッチ

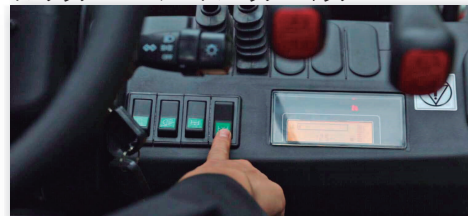

2.5-5.0t 4WD不整地フォークリフト 諸元表

識別記号	1.1 モデル名称		H-25	H-30	H-35	H-50	
	1.2	メーカー型式	CPD25-XW98C-RT4	CPD30-XW98C-RT4	CPD35-XW98C-RT4	CPD50-XW95C-RT4	
1.3	エンジンタイプ	Diesel	Diesel	Diesel	Diesel		
1.4	オペレーションタイプ	Seated	Seated	Seated	Seated		
1.5	定格容量・定格荷重	Q (kg)	2500	3000	3500	5000	
1.6	荷重中心距離	c (mm)	500	500	500	600	
1.8	ロードディスタンス ドライブアクスルの中心からフォークまで	x (mm)	585	600	600	735	
1.9	ホイールベース	y (mm)	1880	1880	1880	2150	
2.1	サービス車重	kg	4850	5340	5600	9050	
2.2	車軸荷重、積載時フロント/リア	kg	6190/1160	7200/1140	7900/1200	12300/1750	
2.3	車軸荷重、非積載時フロント/リア	kg	2130/2720	2340/3000	2300/3300	4280/4770	
タイヤ・シャーシ	3.1	タイヤ	空気圧式	空気圧式	空気圧式	空気圧式	
	3.2	タイヤサイズ フロント	12-16.5-14PR	14-17.5-14PR	14-17.5-14PR	445/65-22.5	
	3.3	タイヤサイズ リア	10.0/75-15.3-14PR	10.0/75-15.3-14PR	10.0/75-15.3-14PR	12.5/80-18	
	3.5	ホイール数 フロント/リア (xは駆動輪)	2x/2x	2x/2x	2x/2x	2x/2x	
	3.6	トレッド フロント	b10 (mm)	1250	1250	1250	1660
	3.7	トレッド リア	b11 (mm)	1190	1190	1190	1760
	4.1	マスト/フォークキャリッジの前方/後方への傾き	α/β	10/12	10/12	10/12	15/15
	4.2	高さ マスト下降時	h1 (mm)	2215	2350	2350	2685
	4.3	フリーリフト	h2 (mm)	140	145	145	260
	4.4	リフト	h3 (mm)	3000	3000	3000	3000
	4.5	高さ マスト伸長時	h4 (mm)	4122	4142	4142	4534
	4.7	オーバーヘッドガードの高さ (キャビン)	h6 (mm)	2390	2420	2420	2575
	4.19	全長	l1 (mm)	4305	4320	4320	4865
	4.20	フォーク面までの全長	l2 (mm)	3085	3100	3100	3665
	4.21	全幅	b1 (mm)	1557	1599	1599	2105
	4.22	フォークサイズ ISO 2331	s/e/l (mm)	40×122×1220	50×122×1220	50×122×1220	60×150×1220
	4.23	フォークキャリッジ DIN 15 173 --- ISO 2328, class/type A,B	B	B	B	B	
	4.24	フォークキャリッジ幅	b3 (mm)	1150	1150	1150	1950
	4.25	フォークアーム間距離	b5 (mm)	290-1150	290-1150	290-1150	290-1950
	4.31	最低地上高 積載時 マスト下	m1 (mm)	240	270	270	385
	4.32	最低地上高 ホイールベース (中央)	m2 (mm)	260	290	290	370
	4.34	通路幅	Ast (mm)	5305	5320	5320	6305
4.35	回転半径	Wa (mm)	3300	3300	3300	4150	
パフォーマンス	5.1	最高速度 積載時/非積載時	km/h	23/25	23/25	23/25	23/25
	5.2	リフト上昇速度 積載時	m/s	0.62/0.64	0.47/0.51	0.45/0.51	0.45/0.52
	5.3	リフト下降速度 積載時	m/s	0.5/0.44	0.5/0.45	0.5/0.45	0.5/0.43
	5.5	牽引力 積載時	Kgf	4286	4796	5000	8775
	5.7	登坂角度 積載時	度	31	30	28	24
	5.10	サービスブレーキ		油圧式	油圧式	油圧式	油圧式
	パーキングブレーキ		機械式	機械式	機械式	機械式	
エンジン	7.1	エンジンメーカー/型式	KUBOTA V2607-CR-TE5B	KUBOTA V2607-CR-TE5B	KUBOTA V2607-CR-TE5B	DEUTZ TCD 3.6 L4	
		環境性能	EU StageV / Tier 4f	EU StageV / Tier 4f	EU StageV / Tier 4f	EU StageV / Tier 4f	
	7.2	エンジン出力/回転数 DIN ISO 1585	kw/r/min	47.3/2400	47.3/2400	47.3/2400	55.4/2300
	7.3	トルク/回転数	N·m/r/min	221.7/1500	221.7/1500	221.7/1500	405/1300
	7.4	気筒数/排気量	(-)/ (cm)	4/2615	4/2615	4/2615	4/3620
	7.10	バッテリー電圧/標準許容値	V/Ah	12/90	12/90	12/90	24/90
	10.3	作動油タンク容量	ℓ	60	60	60	115
	10.4	燃料タンク容量 (軽油)	ℓ	55	55	55	120

2.5-5.0t マスト:(pneumatic) 仕様

タイプ	モデル	マスト最高位	全伸高						フリーリフト				フロントオーバーハング		チルト		最大高 許容値							
			縮長 (mm)		拡張				バックレスト 除く		バックレスト 含む		バックレスト 除く		バックレスト 含む		前傾 (°)	後傾 (°)	荷重中心 500mm					
			2.5t	3/3.5t	2.5t	3/3.5t	2.5t	3/3.5t	2.5t	3/3.5t	2.5t	3/3.5t	2.5t	3/3.5t	ISO 22915-2 Counterbalanced trucks with mast				ISO 22915-13 Rough-terrain trucks with mast					
ワイドビュー 2段マスト	RTE25/35M300	3000	2215	2350	3782	3993	4122	4142	140	145	140	145	585	600	10	12	2500	3000	3500	2500	3000	3500		
	RTE25/35M330	3300	2365	2500	4082	4293	4422	4442	140	145	140	145	585	600	10	12	2500	3000	3500	2500	3000	3400		
	RTE25/35M350	3500	2465	2600	4282	4493	4622	4642	140	145	140	145	585	600	10	12	2500	3000	3500	2500	2800	3200		
	RTE25/35M370	3700	2615	2700	4482	4693	4822	4842	140	145	140	145	585	600	10	12	2500	3000	3500	2500	2600	2800		
	RTE25/35M400	4000	2815	2950	4782	4993	5122	5142	140	145	140	145	585	600	10	12	2500	3000	3400	2100	2400	2500		
ワイドビュー フリーリフト 3段マスト	RTE25/35N400	4000	2115	2300	4860	5025	5122	5269	1255	1275	993	1031	603	618	10	12	2500	2900	3300	2000	2300	2400		
	RTE25/35N430	4300	2215	2400	5160	5325	5422	5569	1355	1375	1093	1131	603	618	10	12	2400	2700	3000	1900	2100	2200		
	RTE25/35N450	4500	2265	2450	5360	5525	5622	5769	1405	1425	1143	1181	603	618	10	12	2200	2500	2900	1700	1900	1900		
	RTE25/35N470	4700	2365	2550	5560	5725	5822	5969	1505	1525	1243	1281	603	618	10	12	2000	2300	2700	1400	1500	1500		
	RTE25/35N500	5000	2515	2700	5860	6025	6122	6269	1655	1675	1393	1431	603	618	6	6	1900	2100	2500	1100	1200	1200		
	RTE25/35N550	5500	2715	2900	6360	6525	6622	6769	1855	1875	1593	1631	603	618	6	6	1500	1900	2300	800	900	900		
RTE25/35N600	6000	2965	3150	6860	7025	7122	7269	2105	2125	1843	1881	603	618	6	6	1200	1600	1900	600	700	700			

Note: ISO 22915-2 for industrial use; ISO 22915-13 for rough terrain use.

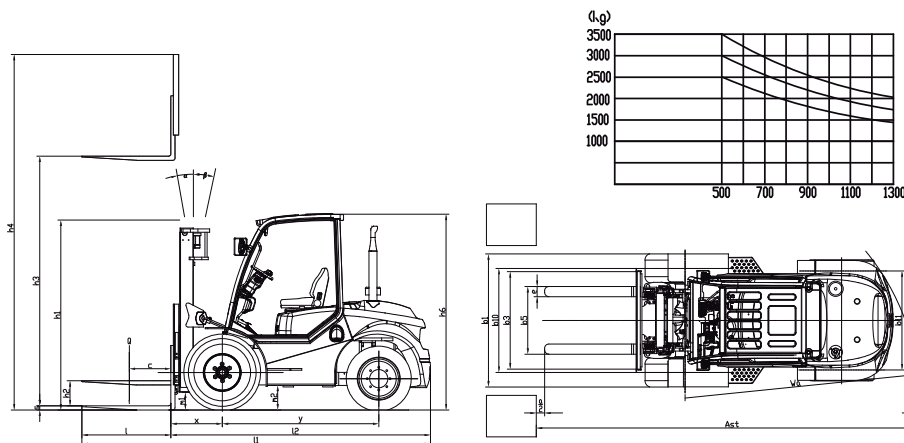

MUDMAX

マッドマックスフォークリフト by NWS

お問い合わせ
ハンチャ製品 正規販売店

NWS 株式会社ノースウエスト
 ☎ 0263-97-3399 <https://www.n-west.co.jp/>
 Fax 0263-98-3099 info@n-west.co.jp
 〒390-1301 長野県東筑摩郡山形村5 6 8 8 - 9

パンフレット記載の仕様等は、2022年5月現在のものです。予告なく変更される場合があります。